

# SHARP

## MX-B381

Digitaal Multifunctioneel Zwart-Wit Systeem



**SNELHEID EN VEELZIJDIGHEID  
IN EEN ELEGANT,  
RUIMTEBESPAREND ONTWERP**



**MAX. 38 PPM**

**GROOT  
LCD-KLEUREN-  
SCHERM  
(TOUCHSCREEN)**



## **INDRUKWEKKENDE PRESTATIES IN EEN COMPACT APPARAAT**

De nieuwe zwart-wit A4-MFP van Sharp, de MX-B381, biedt waar voor uw geld. Het apparaat beschikt namelijk over exact dezelfde hoogwaardige technologie en slimme beheersfuncties als de populaire multifunctionele A3-MFP's van Sharp, maar dan in een kleiner, zeer compact A4-ontwerp dat ideaal is voor de moderne kantooromgeving.

Met de MX-B381 worden de moeilijkste taken perfect uitgevoerd dankzij afdruk- en kopieersnelheden van 38 pagina's per minuut (ppm) – zelfs bij een werkelijke resolutie van 1.200 x 1.200 dpi – en een nieuwe, speciaal ontwikkelde toner en developer waarmee zelfs de dunste lijnen en de fijnste details accuraat worden gereproduceerd.

En hij ziet er fantastisch uit! Dankzij het nieuwe ontwerp van Sharp past deze elegante, gestroomlijnde MFP met zijn aantrekkelijke design in de modernste kantooromgevingen.

### **Groene kantoortechologie**

Zoals alle Sharp MFP's voldoet ook de nieuwe MX-B381 aan strenge milieustandaarden. De MFP voldoet volledig aan de Energy Star-criteria 1.1 voor een gegarandeerde energie-efficiëntie. Bovendien zorgt de toner save functie ervoor dat de toner langer meegaat. Ook is de MX-B381 voorzien van een handmatige energiebesparende button, zodat de gebruiker de MFP in stand-by kan zetten na gebruik.

### **SUPERIEURE PRODUCTIVITEIT VOOR HET GEHELE TEAM**

De MX-B381 is ontworpen om de productiviteit te verhogen. Om deze reden is de bediening van het apparaat zo eenvoudig en intuïtief mogelijk gemaakt. Het grote, gebruikersvriendelijke LCD-kleurenscherm (touchscreen, 8,5 inch) heeft bijvoorbeeld toetsen die naar wens aanpasbaar zijn om snel een brede reeks functies uit te voeren. En dat is nog niet alles.

Supersnel scannen in kleur en krachtige functies voor document-archivering en -beheer zijn heel eenvoudig te kiezen via handige miniaturweergaves, zodat geavanceerde functies binnen een paar seconden uitgevoerd kunnen worden. IT-beheerders zullen de mogelijkheden voor controle en configuratie op afstand waarderen.

Bovendien kunt u de MX-B381 op basis van Sharp Open Systems Architecture (OSA®) integreren met een groeiend aantal softwaretoepassingen van derden om specifieke zakelijke taken te automatiseren, bijvoorbeeld het opslaan en beheer van documenten.



**Bert's Best 2009:**

**Beste monochrome A4-MFP voor werkgroepen**



**MX-B381 – SNELHEID EN VEELZIJDIGHEID**

**MONOCHROME  
A4-MFP  
MET HOGE  
PRESTATIES**



**PAPIER-  
CAPACITEIT  
TOT  
MAXIMAAL  
2.100 VEL**



## MX-B381 - VOORNAAMSTE KENMERKEN

### MINIMALE RUIMTE, MAXIMALE STIJL

- Neemt slechts heel weinig ruimte in (535 x 438 mm), met een stijlvol nieuw design dat perfect in iedere kantooromgeving past
- De diepte bedraagt slechts 493 mm: ideaal voor plaatsing op of naast een archiefkast
- Optionele interne afwerkingseenheid voor sorteren, nieten en gestaffeld stapelen zonder veel ruimte in beslag te nemen

### HOOGWAARDIGE AFDRUKKWALITEIT

- Hoge printkwaliteit van 1.200 x 1.200 dpi
- Verbeterd imaging-systeem met nieuwe developer en toner zorgt voor uitstekende beeldkwaliteit



### GEBRUIKSGEMAK

- Ontwikkeld op basis van een reeks bekroonde Sharp A3-MFP's die hoog staan aangeschreven vanwege hun gebruiksgemak en prestaties
- MX-B381 beschikt over een LCD-kleurenscherm (touchscreen) van 8,5 inch waarop relevante gegevens met betrekking tot documentarchivering, faxontvangst en systeem/taakstatus handig met miniatuurweergaven worden weergegeven
- Gebruikersspecifiek Home-scherm met aanpasbare toetsen en een instelbare schermkleur
- USB-poort aan de voorkant van de MFP voor eenvoudig scannen naar USB-geheugen en direct afdrukken vanaf USB-geheugen
- Ondersteunt het XPS-bestandstype (standaard voor scannen; optioneel voor afdrukken)

### UITGEBREIDE BEVEILIGINGSOPLOSSINGEN

- Optionele Data Security Kit (gegevensbeveiligingspakket) codeert en verwijdert vertrouwelijke gegevens
- Filteren van IP/MAC-adressen voorkomt ongeoorloofde toegang
- SSL en IPsec maken gegevenscodering voor veilige netwerkcommunicatie mogelijk
- Gecodeerde PDF met wachtwoordbeveiliging voor veilig scannen
- De functie Documentcontrole\* voorkomt ongeoorloofd kopiëren, scannen, faxen en archiveren van vertrouwelijke documenten
- Ondersteunt de IEEE 802.1X-standaard voor poortgebaseerde netwerktoegangscontrole
- Functiespecifieke gebruikersverificatie

\* Vereist optionele Data Security Kit

### HOGE PRODUCTIVITEIT

- Snelle uitvoer van max. 38 ppm (pagina's per minuut in zwart-wit)
- Scansnelheid van max. 33 opm (originelen per minuut)
- Standaard papiercapaciteit van 600 vel, uitbreidbaar tot max. 2.100 vel
- Ondersteunt Gigabit Ethernet en de nieuwste netwerkprotocollen en -besturingssystemen
- Full-colour netwerkscannen met scannen naar e-mail, FTP-server, bureaublad, netwerkmap en USB-geheugen en ondersteuning voor XPS, JPEG, TIFF en PDF
- Standaard harde schijf voor eenvoudig opslaan en opvragen van documenten

### UNIEKE FUNCTIES VAN SHARP

- De invoer voor visitekaartjes (optie) is nuttig voor het maken van databases met visitekaartjes
- Sharp OSA® (Open Systems Architecture)\* biedt integratie met netwerkapplicaties en maakt deze toegankelijk vanaf het LCD-bedieningspaneel
- Dankzij de interface voor externe toegang kan het bedieningspaneel op een PC op afstand worden weergegeven en bediend

\* Vereist optionele MX-AMX2IAMX3

IN EEN ELEGANT, **RUIMTEBESPAREND ONTWERP**



**HOOG-  
WAARDIG  
AFDRUKKEN**  
1.200 X 1.200 DPI



**RUIMTE-  
BESPARENDE  
INTERNE  
AFWERKINGS-  
EENHEID**



## AFDRUKKEN VAN MAXIMALE KWALITEIT OP **MAXIMALE** SNELHEID

Aangezien de betrouwbare single-pass afdruktechnologie van de MX-B381 ook op een werkelijke resolutie van 1.200 x 1.200 dpi de volledige snelheid van 38 pagina's per minuut levert, hoeft de productiviteit niet terug te lopen bij afdrucken in de beste kwaliteit.

Bovendien beschikt de MX-B381 over een krachtige processor en een harde schijf van 80 GB om de prestaties te verbeteren bij complexe bestanden, ondersteund door speciaal ontwikkelde toner en developer voor indrukwekkende kwaliteit.

### RUIMTEBESPARENDE AFWERKINGSOPTIES

Het toevoegen van afwerkingsopties betekent in de meeste gevallen dat er waardevolle kantoorruimte in beslag wordt genomen. Niet bij de MX-B381. De optionele interne afwerkings-eenheid biedt nuttige functies voor sorteren en nieten zonder dat deze compacte machines meer ruimte innemen.

### IN ÉÉN OOGOPSLAG...

- **Werkelijke resolutie van 1.200 x 1.200 dpi**, zelfs op de maximale snelheid van 38 pagina's per minuut
- **Netwerkprinten** via Gigabit Ethernet en alle nieuwe protocollen en besturingssystemen
- **Direct afdrucken** vanaf standaard USB-geheugensticks, via de voorzijde van de MFP
- **XPS/PDF/TIFF/JPEG direct afdrucken**<sup>\*1</sup> bespaart kostbare tijd bij het afdrucken van deze bestanden zonder de printerdriver te gebruiken. Drukt bestanden rechtstreeks af van een FTP-server, webpagina of e-mailbijlage
- **Ondersteunt PostScript 3, plus PCL6- en PCL5e- printertaal-emulaties met optionele XPS**<sup>\*1</sup>
- **Functie voor proefafdrucken** drukt een voorbeeld af voordat u grote documenten meerdere keren afdrukt
- **Compatibiliteit voor het afdrucken van barcodelettertypen**<sup>\*2</sup>

<sup>\*1</sup> Vereist optionele MX-PUX1 en MX-SMX3 voor XPS; biedt mogelijk niet voor alle XPS-, PDF-, TIFF- en JPEG-bestandstypen ondersteuning

<sup>\*2</sup> Vereist optionele AR-PF1

(10Base-T/100Base-TX/1000Base-T)



- Windows NT® 4.0, Windows Server™ 2003/2008
- Windows® 98/Me, Windows® 2000/XP/Vista
- Macintosh, Novell, UNIX, AS400



**MAX. 38 KPM**



**HANDIGE  
AUTOMATISCHE  
DUBBELZIJDIGE  
DOCUMENTEN-  
INVOER**

## EENVOUDIG, EFFICIËNT KOPIËREN

Met 38 pagina's per minuut gaat kopiëren met de nieuwe MX-B381 net zo snel als afdrukken van originele documenten.

De eerste zwart-wit kopie verschijnt binnen slechts 8 seconden waardoor er geen onnodige vertragingen ontstaan bij uw dagelijkse kantooractiviteiten. Zelfs de meest geavanceerde kopieerfuncties zijn op intuïtieve wijze toegankelijk vanaf het overzichtelijke bedieningspaneel.

De handige functie 'proefafdruk' voorkomt onnodige afdrukken doordat u eerst een proefafdruk kunt bekijken (met de mogelijkheid aanpassingen door te voeren), voordat u een grote kopieeropdracht in zijn geheel uitvoert. De kwaliteit van de afdrukken is echt indrukwekkend. Dankzij de nieuwe verbruiksmaterialen (toner en developer) worden de fijnste lijnen en de subtielste grijsgradaties accuraat gereproduceerd, van de eerste tot en met de laatste pagina.

### IN ÉÉN OOGOPSLAG...

- **Eenvoudig en efficiënt** kopiëren met snelheden van 38 kopieën per minuut
- **Korte tijd tot eerste kopie** van slechts 8,0 seconden
- **Handige automatische dubbelzijdige documenteninvoer voor 50 vel** maakt iedere scantaak eenvoudig; zelfs dubbelzijdige documenten worden automatisch verwerkt
- **Elektronisch sorteren en gestaffeld stapelen\*** voor meer efficiëntie
- **Royale papiercapaciteit** van 600 vel, uitbreidbaar tot 2.100 vel
- **Opdrachtbouw-functie** – grote taken kunnen in batches worden gescand en voor uitvoer als één enkele taak worden opgeslagen
- **Beeldbewerkingsfuncties** – multi-shot (2-in-1), meerdere pagina's vergroten, beeld herhalen, spiegelbeeld en meer

\* Vereist optionele MX-FN12

IN EEN ELEGANT, **RUIMTEBESPAREND ONTWERP**



SCANNEN  
NAAR E-MAIL,  
NETWERK, PC,  
FTP EN USB

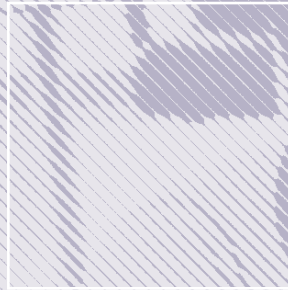

OPTIE VOOR  
SCANNEN VAN  
VISITEKAARTJES

## DE BESTE IN ZIJN KLASSE OP HET GEBIED VAN NETWERKSCANNEN IN KLEUR

Met een verwerking van maximaal 33 originelen per minuut beschikt de MX-B381 over een hoge scansnelheid. U kunt nu werken met batches van maximaal 50 documenten – in kleur, zwart-wit of een mix van beide – net zo eenvoudig als het scannen van een enkele pagina.

U kunt rechtstreeks scannen naar een reeks bestandstypen, zoals XPS, JPEG, TIFF, PDF en gecodeerde PDF, en deze op de ingebouwde harde schijf opslaan of distribueren naar uw bureaublad, een netwerkmap, een FTP-server of een standaard USB-geheugenstick.

Het is ook mogelijk uw scans via e-mail te verzenden met behulp van het ingebouwde adresboek dat altijd up-to-date wordt gehouden dankzij ondersteuning van LDAP (Lightweight Directory Access Protocol).

De MX-B381 kan tevens worden uitgerust met een van de nieuwste scanfuncties van Sharp: de eerste invoer voor visitekaartjes op de markt.\*<sup>1</sup> Deze handige uitbreiding biedt de mogelijkheid visitekaartjes rechtstreeks naar een standaarddatabase voor visitekaartjes te scannen, met gebruik van in de handel verkrijgbare software voor het scannen van visitekaartjes.

### IN ÉÉN OOGOPSLAG...

- **Scannen in kleur** naar een breed scala aan bestemmingen
- **Handige scan- en opslagfunctionaliteit** – steek een geheugenstick in de USB-poort aan de voorzijde van de MFP en start met scannen
- **Hoge scansnelheden** van max. 33 originelen per minuut
- **Automatisch kleurselectie** – als een origineel document pagina's heeft in zowel kleur als zwart-wit dan zal de MX-B381 respectievelijk de kleur- en zwart-wit-modus selecteren
- **Compatibel met netwerk-TWAIN-ondersteunende toepassingen** (pull scan)
- **Inclusief Sharpdesk™** – software voor documentbeheer
- **Lightweight Directory Access Protocol (LDAP)** maakt het mogelijk om eenvoudig e-mailadressen te selecteren voor een snelle verzending van gescande documenten en ook om automatisch te synchroniseren met uw primaire e-mailserver
- **Diverse bestandsformaten voor de scan** – als XPS, JPEG, TIFF, PDF en gecodeerde PDF
- **Optioneel scannen van visitekaartjes**\*<sup>1</sup>



Handige opslag van de invoer voor visitekaartjes

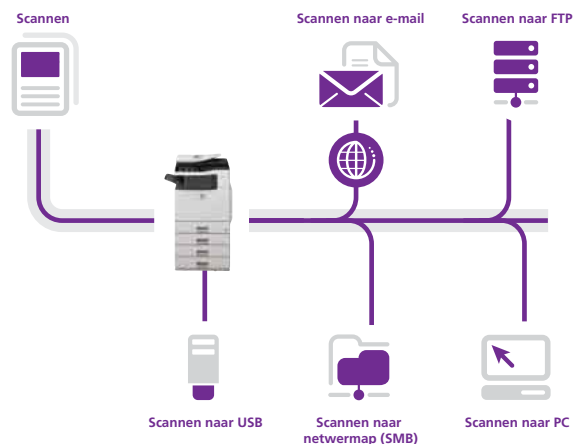

\*<sup>1</sup> Vereist optionele MX-BTX1



SUPER G3-FAX  
MET **33,600 BPS**

**FAX-  
VOORBEELD**

## SNEL EN EFFICIËNT FAXEN

De optionele geïntegreerde faxmodule maakt het verzenden van faxen snel en eenvoudig voor iedereen in uw kantoor, zonder dat er ruimte aan een aparte machine wordt verspild. Scan uw documenten en verzend ze via een ultrasnelle (33.600 bps) Super G3-verbinding. U kunt elektronische documenten ook rechtstreeks vanaf uw PC faxen zonder dat u ze eerst hoeft af te drukken en te scannen.

Ook het verwerken van binnenkomende faxen verloopt efficiënter. Met de doorstuurmogelijkheid kunt u de faxen naar het postvak van de ontvanger sturen zonder dat het nodig is een afdruk te maken en met behulp van de miniatuurweergave kunt u beslissen of u ze wilt afdrukken.

### IN ÉÉN OOGOPSLAG...

- **Enkelzijdige of dubbelzijdige faxen verzenden en ontvangen** zonder een apart faxapparaat
- **Snelle overdracht** met Super G3 voor extra snelheid, plus een automatische dubbelzijdige documentinvoer voor 50 vel voor meer efficiëntie
- **Faxen zonder papier** met doorstuurmogelijkheid stelt u in staat binnenkomende faxen via e-mail te bekijken en te distribueren
- **Faxminiatur** en de voorbeeldfunctie helpen u beslissen wat u wilt afdrukken
- **Flash-geheugen** voorkomt gegevensverlies bij stroomstoring
- **Internetfax**<sup>\*1</sup> voor het verzenden en ontvangen van faxen via internet voor een fractie van de kosten
- **PC-fax/PC-internetfax**<sup>\*1</sup> functie<sup>\*2</sup> verzendt papierloze gegevens onmiddellijk van een pc naar uw faxapparaat

<sup>\*1</sup> Vereist optionele MX-FWX1

<sup>\*2</sup> Alleen beschikbaar voor Windows

G4 14,4 Kbps



Vorbereitungstijd

Verzendtijd

Afweringstijd

Super G3 33,6 Kbps



SUPER  
**G3**

IN EEN ELEGANT, **RUIMTEBESPAREND ONTWERP**





**SHARP  
OSA®**

**MINIATUUR-  
WEERGAVE**



## KRACHTIGE GEBRUIKERSSOFTWARE

Uw nieuwe Sharp MFP beschikt over alles wat u nodig heeft om uw documentworkflow te beheren. Een ingebouwde harde schijf van 80 GB biedt u voldoende ruimte om gescande bestanden op te slaan en later weer op te vragen. U kunt zelfs gehele afdruktaken opslaan en herhalen zonder dat u de taak opnieuw hoeft te versturen vanaf uw PC.

Tot **3.000 bestanden of 5.500 pagina's**<sup>1</sup> aan kopieer-, afdruk-, scan- en faxgegevens<sup>2</sup> kunnen worden opgeslagen in maar liefst **1.000 gedeelde mappen voor langdurige opslag**, plus maximaal **1.000 bestanden of 1.700 pagina's**<sup>2</sup> in **tijdelijke opslag** voor het herhalen van taken zonder dat u ze opnieuw hoeft te versturen. Selecteer de mappen door ze via de miniatuurweergaven op het LCD-bedieningspaneel te selecteren en eventueel uw pincode in te voeren.

### EENVOUDIG DOCUMENTBEHEER MET SHARPDESK™

Sharpdesk-documentbeheersoftware biedt u en uw collega's een krachtig documentbeheersysteem op het bureaublad voor meer dan 200 verschillende bestandstypen. Hiermee kunt u door bestanden bladeren en deze sorteren, zoeken en delen met iedereen op het netwerk; tevens kunt u nieuwe documenten maken waarin gescande gegevens worden gecombineerd met bestanden die in populaire kantoortoepassingen zoals Microsoft® Word zijn gemaakt. Enkele kenmerken:

- Intuïtieve desktopweergave met **miniatuurweergave**
- Sharpdesk Imaging biedt **annotatiefuncties** voor proeflezen zonder papier
- Sharpdesk **Composer** combineert verschillende bestandstypen in één document
- **Optische tekenherkenning** (OCR) converteert documenten naar bewerkbare tekstbestanden
- **Uitvoerzone** voor distributie van bestanden naar e-mail, printers en andere toepassingen
- **Bestand zoeken** maakt het zoeken op bestandsnaam, trefwoord of miniatuurweergave mogelijk

### SHARP OSA® (OPEN SYSTEMS ARCHITECTURE)

U kunt de productiviteit van de MX-B381 nog verder vergroten met behulp van Sharp OSA (Open Systems Architecture); hiermee kunnen ontwikkelaars van derde partijen de MFP rechtstreeks integreren met uw zakelijke toepassingen. Er zijn drie Sharp OSA-modules:

- **De module voor integratie van applicaties (MX-AMX1)** voegt gegevens toe aan gescande documenten voordat deze voor verdere verwerking of archivering naar toepassingen worden doorgestuurd
- **De module voor communicatie tussen MFP en applicaties (MX-AMX2)** maakt het mogelijk dat softwareapplicaties op afstand scan- en afdruktaken op de MFP kunnen aanmaken, configureren en uitvoeren
- **De module voor externe accounts (MX-AMX3)** maakt het mogelijk om te communiceren met externe accountingssoftware, die het gebruik door individuen en werkgroepen registreert, en beperkt de toegang aan de hand van individuele toegangsrechten

<sup>1</sup> Gemeten met gebruik van Sharps standaardtabel (A4 met 6% dekking, z/w). De snelle map deelt de harde schijf met de Opdrachtopbouw-functie; bij gebruik van beide functies is tot 12 GB aan gegevensopslag beschikbaar. De opslagcapaciteit is lager voor kleurenpagina's

<sup>2</sup> Bij faxen en internetfaxen kunnen alleen verzonden gegevens (geen ontvangen faxen worden opgeslagen via de functie Documentarchivering





**BEDIENING OP  
AFSTAND**



**PRINTER  
ADMINISTRATION  
UTILITY**

## GEAVANCEERD APPARAATBEHEER

Zoals alle Sharp MFP's is de MX-B381 eenvoudig te configureren en te beheren. Er kunnen meerdere apparaten op afstand vanaf één werkplek worden beheerd. Het resultaat is een minimum aan tijd en moeite en maximale werkefficiëntie.

### WEBGEBASEERDE SYSTEEMINSTELLINGEN

Beheerders kunnen belangrijke systeeminstellingen, zoals die voor adresboekcontrole, beheer van documentopslag en toegangscontrole, via zowel het netwerk als het bedieningspaneel configureren.

### TOEGANGSCONTROLE

De kosten van het gebruik van de MFP worden volledig gecontroleerd door elke gebruiker zijn eigen toegangscode te geven. Hiermee bepaalt u welke functies een gebruiker wel of niet kan gebruiken.

Toegangs- en gebruikersrechten kunnen ingesteld worden voor verschillende werkgroepen en afdelingen. Verdere controle kan worden bereikt door tot 1.000 gebruikersaccounts in te stellen die beveiligd zijn met een wachtwoord.

### BEHEER OP AFSTAND

De MX-B381 kan op afstand beheerd worden via een standaard webbrowser. Statusmeldingen zoals 'Tonerhoeveelheid laag' op de webpagina van de MFP verschijnen op de webpagina van de MFP. Bovendien creëren en verzenden de functies 'e-mailstatus' en '-alert' automatische e-mailberichten als er interventie of onderhoud vereist is.

### NETWERK UTILITY SOFTWARE

**Sharp's Printer Administration Utility (PAU)** wordt standaard meegeleverd met de MFP en maakt de configuratie van printers en MFP's sneller en eenvoudiger dan ooit. Met PAU kunt u elke SNMP-geschikte printer in het netwerk rechtstreeks vanaf uw werkplek monitoren en heeft u directe controle over uw gehele machinepark door gebruik te maken van een standaard webbrowser. Foutmeldingen, technische ondersteuning, installatie van drivers en printerconfiguratie: alles is eenvoudig te beheren.

Een andere netwerk utility is de **Sharp printerstatusmonitor**.

Met de printerstatusmonitor kunt u, voordat u een taak start en zonder dat u uw bureau hoeft te verlaten, de bedrijfsstatus van de MFP, tonerniveaus, papiervoorraden en functies controleren. De printerstatusmonitor toont tevens een pictogram op het bureaublad wanneer het werk is voltooid en u de documenten kunt ophalen.

### MFP CONFIGURATIE KOPIËREN VOOR SNELLE INSTALLATIE

De installatie van Sharp MFP's verloopt snel en eenvoudig. U stelt het eerste apparaat in, kopieert de instellingen en brengt vervolgens via een webbrowser de gehele configuratie over op ieder volgend apparaat. Voor extra gemak kunt u de instellingen bewerken voordat u ze overbrengt.

### BEDIENING OP AFSTAND VOOR EENVOUDIGE ONDERSTEUNING

De op afstand bedienbare interface bespaart tijd en moeite en beperkt de tijd dat een machine niet operationeel is, door uw servicedesk medewerkers in staat te stellen het bedieningspaneel van de MFP te bekijken en te bedienen zonder hun bureau te verlaten. De servicedesk medewerker opent een webbrowser en lost het probleem direct op, of geeft de gebruiker instructies om het probleem stap voor stap op te lossen.

IN EEN ELEGANT, **RUIMTEBESPAREND ONTWERP**



DOCUMENT-  
CONTROLE

GEGEVENS-  
BEVEILIGING



## TOONAANGEVENDE BEVEILIGINGSMOGELIJKHEDEN

De MX-B381 beschermt gevoelige gegevens met krachtige coderingstechnologie en geavanceerde beveiligingsfuncties die meerdere niveaus van netwerk- en gegevensbeveiliging bieden.

### DOCUMENTCONTROLE

De functie Documentcontrole<sup>\*1</sup> voorkomt onbevoegd kopiëren, scannen, faxen en archiveren van vertrouwelijke documenten door kopieerbeveiligingsgegevens aan een document toe te voegen wanneer het voor de eerste keer wordt gekopieerd of afgedrukt. Wanneer iemand probeert het document te kopiëren, herkent de MX-B381 deze gegevens en wordt de taak geannuleerd of wordt een lege pagina uitgevoerd.<sup>\*2</sup>

### DATA SECURITY KIT

Digitale copiers, printers en MFP's kunnen honderden pagina's aan vertrouwelijke informatie van eerdere taken bewaren op de harde schijf of in het interne geheugen. Om uw informatie tegen onbevoegde toegang te beschermen, codeert de optionele Data Security Kit de gegevens automatisch of verwijdert ze veilig na voltooiing van de taak. Ook het adresboek wordt gecodeerd.

### IN ÉÉN OOGOPSLAG...

- **Data Security Kit<sup>\*1</sup>** codeert gegevens op de harde schijf en in het interne geheugen, en verwijdert de gegevens na gebruik veilig en volledig
- **Documentcontrole<sup>\*1</sup>** voorkomt onbevoegd kopiëren, scannen, faxen en archiveren
- **Gecodeerde PDF** met wachtwoordbeveiliging voorkomt het ongeoorloofd bekijken van vertrouwelijke beeldgegevens
- **Beveiligde netwerkkaart** biedt netwerkpoort- en protocolbeheer en een firewall die directe verbinding en toegang door onbevoegde gebruikers voorkomt
- **Vertrouwelijke gegevensopslag** en -afdrukken beschermt gevoelige informatie door de gebruiker te vragen een pincode in te voeren voordat de documenten worden geproduceerd
- **Ondersteunt Secure Sockets Layer (SSL)** en IPsec voor gecodeerde gegevenscommunicatie
- **Ondersteunt IEEE 802.1X** – standaard voor poortgebaseerde netwerktoegangscontrole, waarmee toegang van onbevoegde apparaten wordt voorkomen
- **Gebruikersverificatie** vereist aanmeldingswachtwoorden voor toegang tot de machine
- **Veilige gegevensopslag voor Documentarchivering<sup>\*1</sup>** – alle gegevens op de harde schijf worden gecodeerd en wachtwoorden voor de functie Geavanceerde archivering garanderen robuuste beveiliging<sup>\*3</sup>

<sup>\*1</sup> Vereist optionele Data Security Kit. Documentcontrole werkt mogelijk niet bij bepaalde typen documenten en papier

<sup>\*2</sup> Kan resulteren in de uitvoer van een lege pagina als het papier al is ingevoerd voordat de MX-B381 de kopieerbeveiligingsgegevens herkent

<sup>\*3</sup> Wachtwoordbeveiliging is standaard beschikbaar. Codering is optioneel

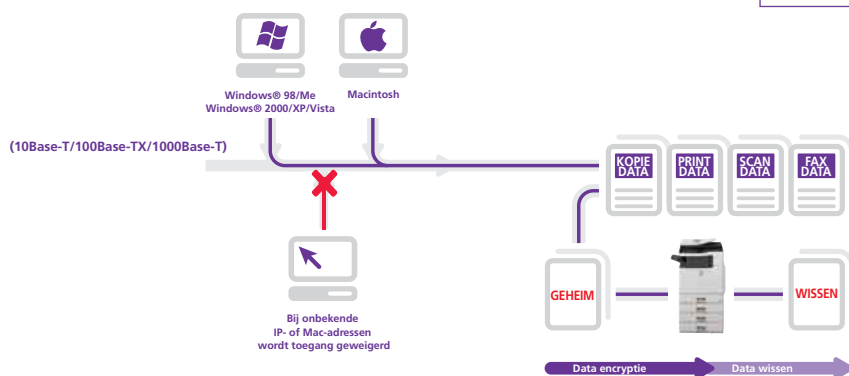

De gegevens die voor de taak worden gegenereerd, worden automatisch verwijderd zodra de taak is voltooid

## AFWERKINGS- OPTIES



## AANSLUIT- OPTIES

### MX-B381 - OPTIES

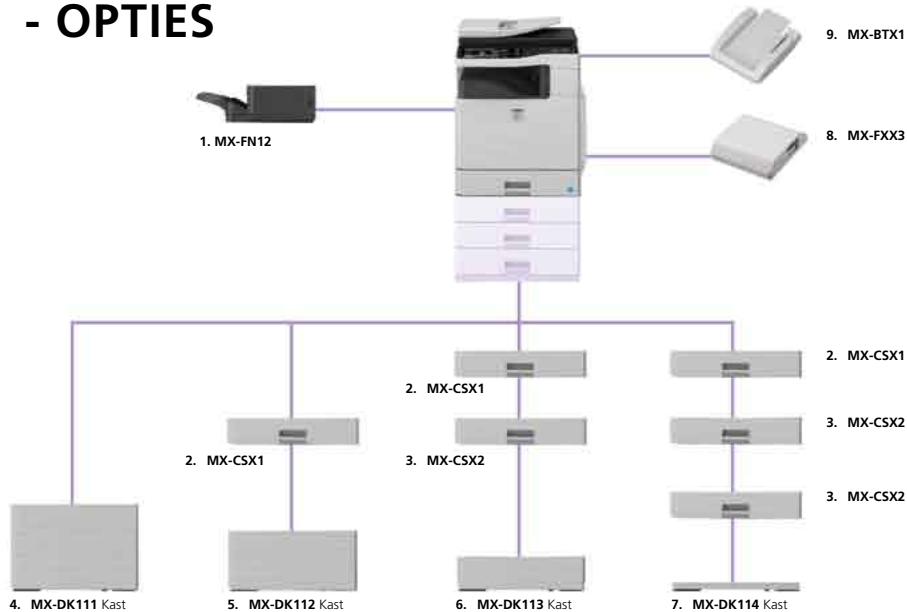

#### AFWERKEN

- 1. MX-FN12 Afwerkingseenheid**  
A4 tot A5, offset  
Papiercapaciteit: 280 vel (A4, 80g/m<sup>2</sup>)  
Nietcapaciteit: max. 30 vel  
Nietpositie: 1 plaats (hoek)

#### BASISEENHEID

- 2. MX-CSX1 Papierlade**  
A4 tot A5, 500 vel (80g/m<sup>2</sup>)
- 3. MX-CSX2 Papierlade**  
A4 to B5, 500 sheets (80g/m<sup>2</sup>)
- 4. MX-DK111 Kast**  
Kast voor één papierlade
- 5. MX-DK112 Kast**  
Kast voor twee papierladen
- 6. MX-DK113 Kast**  
Kast voor drie papierladen
- 7. MX-DK114 Kast**  
Kast voor vier papierladen

#### AANSLUITINGEN

- AFDRUKKEN**  
MX-PUX1 XPS Uitbreidingskit  
(MX-SMX3 vereist)  
MX-SMX3 Extra geheugenmodule (1GB)  
AR-PF1 Barcode-lettertypepakket

#### FAXEN

- 8. MX-FXX3 Faxuitbreidingskit**  
Super G3-faxmodule  
MX-FWX1 Internetfax-uitbreidingsset

#### SCANNEN

- 9. MX-BTX1 Invoer voor visitekaartjes**

#### Sharpdesk™ licenties

- MX-USX1 x 1 gebruiker  
MX-USX5 x 5 gebruikers  
MX-US10 x 10 gebruikers  
MX-US50 x 50 gebruikers  
MX-USA0 x 100 gebruikers

#### BEVEILIGING

- MX-FR16U Data Security Kit, commerciële versie

#### SHARP OSA®

- MX-AMX1 Applicatie-integratiemodule  
MX-AMX2 Applicatie communicatiemodule  
MX-AMX3 Externe accountmodule

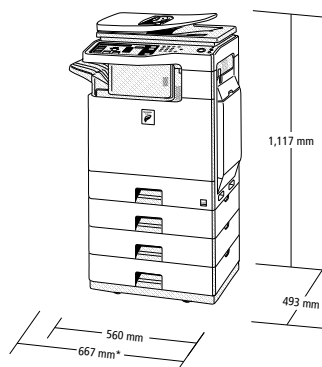

Sommige opties zijn mogelijk niet overal beschikbaar.

\*715 mm met uitgetrokken lade van interne afwerkingseenheid.

Afgebeeld met opties. Afmetingen zonder kast.

IN EEN ELEGANT, **RUIMTEBESPAREND ONTWERP**



# SPECIFICATIES

## MX-B381

Digitaal Multifunctioneel Systeem



Algemeen	
Afdruksnelheid (max)	38 kpm/ppm
Papierformaat	Max. A4R, min. A5R
Paper weight	Lade: 60 g/m <sup>2</sup> - 105 g/m <sup>2</sup> Multihandvoer: 55 g/m <sup>2</sup> - 209 g/m <sup>2</sup>
Papiercapaciteit	Standaard: 600 vel (laden van 500 vel en een multihandvoerlade van 100 vel) Maximum: 2.100 vel (4 laden van 500 vel en een multihandvoerlade van 100 vel)
Opwarmtijd <sup>1)</sup>	Minder dan 90 sec.
Geheugen	(Copier) Standaard 512 MB (Printer) Standaard 1GB, Max. 2 GB
Vereiste netspanning	Nominaal lokaal wisselstroomvoltage ±10%, 50/60 Hz
Stroomverbruik (max.)	1,84 kW (220 tot 240V) <sup>1)</sup>
Afmetingen (W x D x H)	560 x 493 x 714 mm
Gewicht	Ongeveer 44 kg

Copier	
Papierformaat originelen	Max. A4
Tijd tot eerste kopie	8,0 sec.
Continu kopiëren	Max. 999 kopieën
Resolutie	600 x 600 dpi
Kleurnuances	Gelijk aan 256 niveaus
Zoombereik	50 tot 200% in stappen van 1%
Voorgestelde kopieerratio's	8 ratio's (4R/4E)

Netwerkscanner	
Scanmethode	Push scan (via bedieningspaneel), pull scan
Resolutie	Push scan: 100, 200, 300, 400, 600 dpi Pull scan: 75, 100, 150, 200, 300, 400, 600 dpi 50 tot 9.600 dpi
Bestandsformaten	TIFF, PDF, gecodeerde PDF, JPEG (alleen kleur), XPS <sup>3)</sup>
Scannerhulpprogramma's	Sharpdesk™
Bestemmingen	Scannen naar e-mail, desktop, FTP-server, netwerkmap, USB-geheugen

Documentopslag	
Documentopslagcapaciteit	Hoofdmap en aangepaste mappen <sup>4)</sup> : 38GB, 5.500 pagina's <sup>4)</sup> of 3.000 bestanden Snelle map: 12GB, 1.700 pagina's <sup>4)</sup> or 1.000 files
Opgeslagen taken	Kopiëren, afdrukken, scannen, faxverzending <sup>5)</sup>
Opslagmappen	Snelle map, hoofdmap, aangepaste mappen (max. 1.000 mappen)
Vertrouwelijke opslag	Wachtwoordbescherming

Netwerkprinter	
Resolutie	1.200 x 1.200 dpi
Interface	USB 2.0 10Base-T/100Base-TX/1000Base-T
Ondersteunde besturingssystemen	Windows NT® 4.0 SP5 of hoger, Windows Server® 2003 Windows® 98/Me/2000/XP, Windows Vista®, Windows Server® 2008, Mac OS 9.0 to 9.2.2, Mac OS X 10.2.8, 10.3.9, 10.4.11, 10.5 t/m 10.5.5
Netwerkprotocollen	TCP/IP (IPv4, IPv6), IPX/SPX (NetWare), NetBEUI, EtherTalk (AppleTalk)
Printprotocollen	LPR, Raw TCP (port 9100), POP3 (afdrukken van e-mail), HTTP, Novell Printserver applicatie met NDS en Bindery, FTP voor het down- loaden van afdrukbestanden, EtherTalk printen, IPP Optie: XPS <sup>3)</sup>
PDL-emulatie	Standaard: PCL5e/PCL6 emulatie, PS3 emulatie Optie: XPS <sup>3)</sup>
Beschikbare lettertypes	80 lettertypes voor PCL, 136 lettertypes voor PS3 emulatie

Z/W Faxen (optionele MX-FXX3 vereist)	
Compressiemethode	MH/MR/MMR/JBIG
Communicatieprotocol	Super G3
Verzendtijd	Minder dan 2 seconden <sup>6)</sup>
Modemsnelheid	33.600 bps tot 2.400 bps met automatische fallback
Verzendresolutie	Standaard: 203,2 x 97,8 dpi Extra fijn: 406,4 x 391 dpi
Registratiebreedte	A4 tot A5
Geheugen	8 MB flash-geheugen
Grijswaarden	Gelijk aan 256 niveaus



<sup>1)</sup> Bij nominaal voltage, 23°C. <sup>2)</sup> Bij invoer van A4-vellen vanuit de eerste papierlade. <sup>3)</sup> Voor bekijken van XPS-bestanden op PC's zonder Windows Vista moet de XPS Viewer-toepassing zijn geïnstalleerd. <sup>4)</sup> Gebaseerd op Sharps standaardtabel (A4 met 6% dekking, z/w). De Snelle map deelt de harde schijf met de Odrachtbouw-functie; bij gebruik van beide functies is tot 12 GB aan gegevensopslag beschikbaar. De opslagcapaciteit is lager voor kleurenpagina's. <sup>5)</sup> Optionele MX-FXX3 vereist. <sup>6)</sup> Gebaseerd op Sharps standaardtabel met ongeveer 700 tekens bij een standaardresolutie in Super G3-modus, 33.600 bps, JBIG-compressie.

# SHARP

Sharp Electronics Benelux bv

Meidoornkade 10  
Postbus 900  
3990 DW Houten  
Nederland  
www.sharp.nl

Sharp Electronics Belgium

a division of Sharp Electronics Benelux bv

Pontbeekstraat 4  
1702 Groot Bijgaarden  
België  
www.sharp.be

Ontwerp en kenmerken kunnen wijzigen zonder voorafgaande aankondiging. Alle informatie is correct bij het ter perse gaan. Het ENERGY STAR-logo is een gecertificeerd A-merk en mag alleen worden gebruikt om specifieke producten te certificeren die voldoen aan de eisen van het ENERGY STAR-programma. ENERGY STAR is een in de USA geregistreerd merk. Windows, Windows NT, Windows XP en Windows Vista zijn geregistreerde handelsmerken van Microsoft Corporation. SAP en alle SAP-logo's zijn handelsmerken of geregistreerde handelsmerken van SAP AG in Duitsland en in diverse andere landen. Citrix is een handelsmerk van Citrix Systems, Inc. en/of van één of meerdere van haar divisies en is mogelijk geregistreerd bij het United States Patent and Trademark Office en in andere landen. Alle overige bedrijfsnamen, productnamen en logo's zijn handelsmerken of geregistreerde handelsmerken van de respectievelijke houdstermaatschappijen. ©Sharp Corporation 09-2009. Ref. MX-B381 Alle handelsmerken worden erkend. E&OE.